

6. Schéma zapojení třífázového dvoutarifového elektroměru s vícepovelovým spínacím prvkem s blokováním přímotopného vytápění a dalších topných elektrických spotřebičů

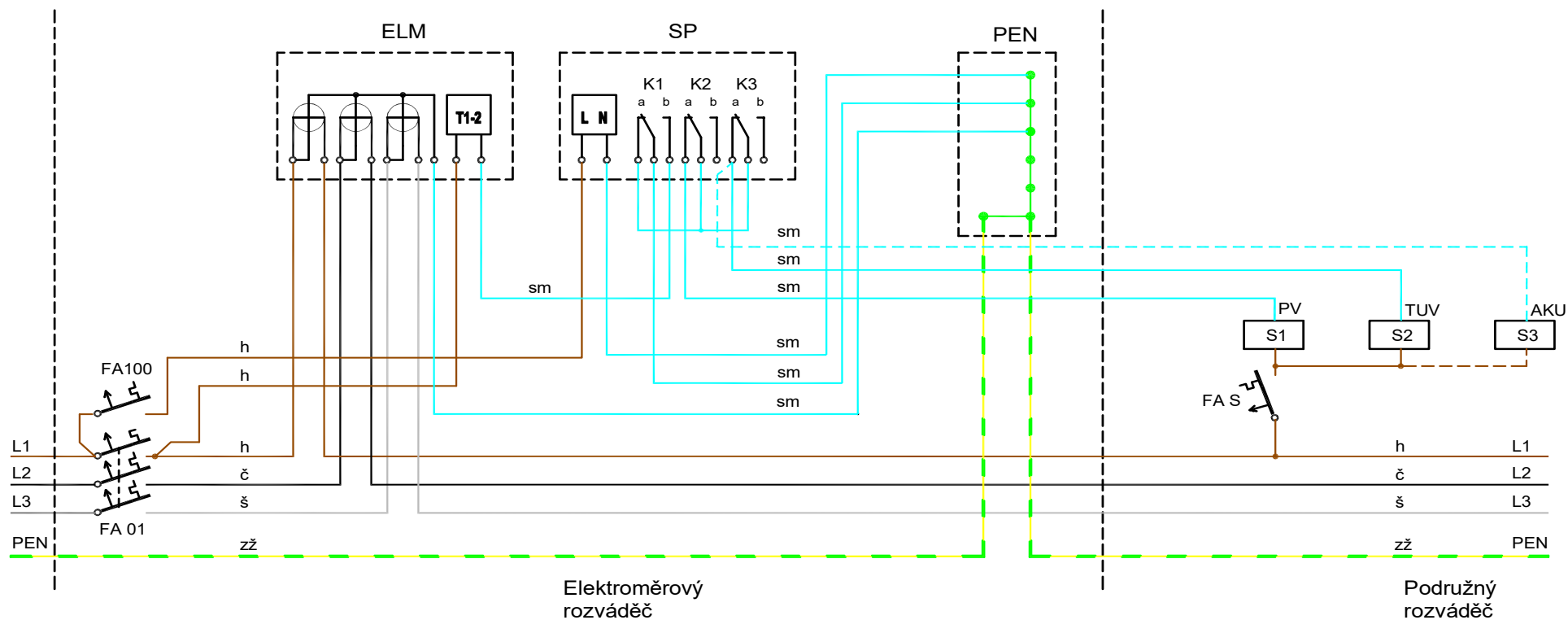

Legenda:

ELM - elektroměr
 FA 01 - jistič před elektroměrem
 FA 100 - jistič obvodu spínacího prvku (2-6A)
 FA S - jistič stykačů blokování
 PEN - svorkovnice PEN

SP - spínací prvek
 S1 - stykač blokování přímotopného vytápění (PV)
 S2 - stykač blokování bojleru (TUV)

Barevné značení vodičů: h-hnědý, č-černý, š-šedý, zž-zelený/žlutý, sm-světle modrý

V případě náhrady za sazbu D 35d bude doplněn stykač S3 - AKU.

V případě sazby C 46d musí být hybridní a přímotopné elektrické spotřebiče včetně akumulárního spotřebiče pro ohřev TUV napájeny samostatným přívodem a měřeny samostatným měřicím zařízením.